

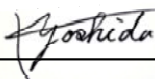





1) DEKLARACJA ZGODNOŚCI WE				
2) Nazwa i adres Producenta.	Mikasa Sangyo Co., Ltd. 4-3, Sarugaku-cho 1 chome, Chiyoda-ku, Tokyo101-0064, Japan			
3) Nazwisko i adres osoby odpowiedzialnej za przechowywanie dokumentacji technicznej.	Yoshiharu Nishimaki, engineer R. & D. Division, Mikasa Sangyo Co., Ltd. Shiraoka-city, Saitama, Japan			
3') Importer - Upoważniony Przedstawiciel	Aries Power Equipment Sp. z o.o. ; ul. Puławska 467, 02-844 Warszawa; osoba upoważniona - Kinga Karpińska			
4) Typ: Zagęszczarka płytowa				
5) Model	MVC-40GB	MVC-50GB	MVC-T90H	MVC-T100D
6) Numer urządzenia	731003, 731004, 731005, 731006	731102	731516, 731520, 431521, 731522, 731523, 731524, 731525, 731526, 731527, 731528, 731529, 731531, 731532	731601, 731602, 731603, 731604, 731605, 731606, 731607, 731608, 731609, 731610, 731611, 731612, 731613
7) Numer serii	Numer serii znajduje się na stronie tytułowej instrukcji.			
8) Moc wyjściowa źródła <moc max.>	Robin EH09 1.5kW <2.1kW>	Robin EX13 2.1kW <2.6kW>	Honda GX160 2.9kW <3.6kW>	Yanmar L48N 3.1kW <3.5kW>
9) Zmierzony poziom mocy akustycznej (dB)	99	100	103	106
10) Gwarantowany poziom mocy akustycznej (dB)	105	105	105	108
11) Max. ciśnienie dźwięku (dB)	89	92	97	98
12) Ocena zgodności według Załącznika:	VI			
13) Nazwa i adres Jednostki Notyfikowanej	Société Nationale de Certification et d'Homologation (SNCH) 11, route de Luxembourg L-5230 Sandweiler LUXEMBOURG			
14) Dyrektywy odniesienia	Dyrektywa 2000/14/EC i jej aktualizacja 2005/88/EC , odnoszące się do emisji hałasu do środowiska przez urządzenia pracujące na zewnątrz.			
15) Deklaracja	Urządzenia wymienione w niniejszym dokumencie, spełniają wymagania zawarte w Dyrektywie 2000/14/EC			
16) Inne powiązane Dyrektywy Unijne	2006/42/EC, 2005/88/EC, 2004/108/EC, 2002/88/EC EN-500-1, EN500-4			
17) Numer Certyfikatu Zgodności	MVC-40G: SNCH*2000/14*2005/88*2287*00			
	MVC-50G: SNCH*2000/14*2005/88*2286*00			
	MVC-T90H: SNCH*2000/14*2005/88*2288*00			
	MVC-T100D: SNCH*2000/14*2005/88*2337*00			
18) Miejsce i data wystawienia deklaracji	Tokyo, Japan July, 2013  Keiichi YOSHIDA Director, General Manager R&D Division Mikasa Sangyo Co., Ltd.			

Poziom vibracji działających na przedramię operatora

Rodzaj rączki	Model	Ahv (m/sec ²)	Uwagi:
STD	MVC-40GB	5.4	Poziom vibracji zgodny z Dyrektywą Europejską 2002/44/EC, minimalny poziom vibracji w trzech osiach. Podłoże testowe (kruszony żużel) zgodne z EN500-4.
	MVC-50GB	7.5	
	MVC-T90H	4.7	
	MVC-T100D	5.4	
VAS	MVC-T90H	2.1	Powyższe wartości mogą ulec zmianie w przypadku modyfikacji urządzenia lub/l zmiany regulacji prawnych.
	MVC-T100D	2.3	
Składana	MVC-40GB	6.2	
	MVC-50GB	6.4	









3. Symbole ostrzegawcze

Trójkątne znaki ostrzegawcze () w treści Instrukcji oraz na urządzeniu wskazują na potencjalne zagrożenie. Prosimy, stosuj się do zaleceń.



	Symbole ostrzegawcze wskazujące na zagrożenie dla ludzi.
 NIEBEZPIECZEŃSTWO	Wyjątkowe zagrożenie. Nieprzestrzeganie zaleceń grozi poważnymi obrażeniami lub śmiercią.
 OSTRZEŻENIE	Zagrożenie. Nieprzestrzeganie zaleceń grozi poważnymi obrażeniami lub śmiercią.
 UWAGA	Potencjalne zagrożenie. Nieprzestrzeganie zaleceń może doprowadzić do obrażeń.
Zalecenia (bez znaku ) Nieprzestrzeganie zaleceń, może doprowadzić do uszkodzenia mienia.	

4. Zalecenia bezpieczeństwa



4.1. Zalecenia ogólne

 NIEBEZPIECZEŃSTWO	<ul style="list-style-type: none"> ● Nie uruchamiaj maszyny, <ul style="list-style-type: none"> ○ Jeśli jesteś chory lub przemęczony. ○ Jeśli przyjmujesz jakieś lekarstwa. ○ Jeśli jesteś pod wpływem alkoholu. 	 
 UWAGA	<ul style="list-style-type: none"> ● Dokładnie i uważnie zapoznaj się z tą Instrukcją Obsługi i postępuj z maszyną jak zalecono, aby zapewnić bezpieczną obsługę. ● Odnośnie szczegółów dot. silnika, sięgnij do oddzielnej instrukcji obsługi. ● Upewnij się, że budowa maszyny jest ci znana. ● Dla własnego bezpieczeństwa zawsze noś odpowiednią odzież ochronną oraz wyposażenie ochronne (kask, okulary ochronne, buty robocze, ochronniki słuchu, itp.). ● Przed uruchomieniem zawsze sprawdź stan urządzenia. ● Naklejki na maszynie (metody postępowania, ostrzegawcze) są bardzo ważne dla bezpiecznej obsługi. Utrzymuj urządzenie w czystości, aby naklejki były zawsze czytelne. Jeśli którakolwiek stanie się nieczytelna, wymień ją na nową. ● Przed jakiegokolwiek czynnością serwisową, upewnij się, że silnik jest wyłączony. ● Kontakt dzieci z urządzeniem może skutkować wypadkiem. Dlatego też należy zachować wyjątkową ostrożność podczas wyboru miejsca i sposobu przechowywania maszyny. ● Przed kontrolą/serwisowaniem, zatrzymaj silnik, ustaw maszynę na równym podłożu. Jeśli maszyna posiada akumulator, odłącz przewody akumulatora przed rozpoczęciem prac. ● Mikasa nie ponosi żadnej odpowiedzialności za wypadki lub problem spowodowane zastosowaniem nieoryginalnych części zamiennych lub nieautoryzowanymi modyfikacjami maszyny. 	   

4.2. Zalecenia dotyczące tankowania

 NIEBEZPIECZEŃSTWO	<ul style="list-style-type: none"> ● Podczas tankowania, <ul style="list-style-type: none"> ○ Upewnij się, że znajdujesz się w dobrze wentylowanym pomieszczeniu. ○ Upewnij się, że silnik jest wyłączony i zdążył ostygnąć po pracy. ○ Ustaw maszynę na płaskim podłożu, z dala od materiałów łatwopalnych. Uważaj aby nie rozlewać paliwa. Jeśli jednak dojdzie do rozlania, szybko wytrzyj plamę. ● Dolewanie paliwa "pod korek" może doprowadzić do przelania. Po uzupełnieniu paliwa dokładnie dokręć korek wlewu paliwa. 	 
---	--	---



4.3. Zalecenia dotyczące miejsca użytkowania maszyny

 <p>NIEBEZPIECZEŃSTWO</p>	<ul style="list-style-type: none"> ● Nie uruchamiaj urządzenia w miejscach o ograniczonej wentylacji, takich jak pomieszczenia zamknięte czy tunele. Spaliny zawierają tlenek węgla, którego wdychanie może doprowadzić do śmierci. ● Nie pracuj maszyną w pobliżu otwartego ognia. 	
---	---	---

4.4. Zalecenia przed rozpoczęciem pracy



 <p>UWAGA</p>	<ul style="list-style-type: none"> ● Sprawdź dokręcenie wszystkich elementów urządzenia. Wibracje są przyczyną poluzowania śrub, które może spowodować niespodziewane poważne uszkodzenie urządzenia. Dokładnie dokręć śruby. 	
---	--	--

4.5. Zalecenia dotyczące pracy

 <p>UWAGA</p>	<ul style="list-style-type: none"> ● Przed rozpoczęciem pracy, sprawdź czy w zbyt bliskiej odległości nie znajdują się ludzie lub jakieś przeszkody by bezpiecznie prowadzić prace zagęszczające. ● Zwracaj uwagę na stabilność. Pracuj w terenie gdzie będziesz w stanie utrzymać maszynę w równowadze oraz komfortową pozycję operatora. ● Silnik i tłumik podczas pracy rozgrzewają się do wysokiej temperatury. Uważaj aby nie dotknąć ich podczas pracy i przez jakiś czas po jej zakończeniu. ● Jeśli podczas pracy maszyny zaobserwujesz jakiegokolwiek problemy lub niepokojące objawy, natychmiast zakończ pracę. ● Przed pozostawieniem maszyny bez nadzoru, upewnij się, że wyłączyłeś silnik. Zatrzymaj silnik i zamknij zawór paliwa również jeśli planujesz przemieścić maszynę. ● Zachowaj ostrożność przy składaniu rączki maszyny. Rączkę zagęszczarki można złożyć. Zachowaj szczególną ostrożność podczas składania rączki. Jeśli chcesz złożyć rączkę, popchnij ją delikatnie do przodu, przytrzymując aby nie opadła swobodnie. 	
---	---	--

4.6. Zalecenia dotyczące podnoszenia maszyny

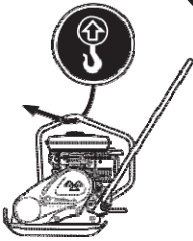

Rozładunku zagęszczarki za pomocą dźwigu może dokonywać wyłącznie operator posiadający odpowiednie uprawnienia.

 <p>NIEBEZPIECZEŃSTWO</p>	<ul style="list-style-type: none"> ● Przed podniesieniem maszyny upewnij się, że żaden element urządzenia nie jest uszkodzony (szczególnie uchwyt do podnoszenia gumowe oraz amortyzatory) czy nie ma żadnych luzów lub brakujących śrub. ● Przed podniesieniem maszyny zatrzymaj silnik i zamknij zawór paliwa. ● Używaj lin, które będą w stanie wytrzymać ciężar urządzenia. ● Podnoś maszynę tylko za uchwyt do tego przeznaczony. Nie zaczepiaj lin o żaden inny element zagęszczarki (jak np. rączka). ● Nie pozwalaj aby ludzie przechodzili pod podnoszoną maszyną. ● Ze względów bezpieczeństwa nie podnoś zagęszczarki wyżej niż jest to konieczne. 	
 <p>UWAGA</p>	<ul style="list-style-type: none"> ● Ręczne podnoszenie urządzenia. W przypadku ręcznego rozładunku / załadunku lub podnoszenia maszyny, mocno złap za elementy na płycie wibracyjnej do tego przeznaczone. Nie używaj do podnoszenia rączki operatora. Do podnoszenia maszyny za pomocą liny / haka służy tylko i wyłącznie uchwyt transportowy znajdujący się na górze urządzenia. 	

4.7. Zalecenia dotyczące transport i przechowywania

 OSTRZEŻENIE	<ul style="list-style-type: none"> ● Przed transportowaniem maszyny, zatrzymaj silnik. ● Transportuj maszynę dopiero gdy silnik i cała maszyna ostygną wystarczająco. ● Zlej całe paliwo przed transportowaniem maszyny. ● Zabezpiecz urządzenie tak, aby nie przemieściło się lub nie przewróciło podczas transportu. 	
---	--	--

4.8. Zalecenia dotyczące konserwacji

 OSTRZEŻENIE	<ul style="list-style-type: none"> ● Właściwa konserwacja urządzenia jest niezbędna w celu zapewnienia bezpiecznego działania ubijaka. Kontroluj stan maszyny i utrzymuj ją w dobrym stanie. Szczególną uwagę zwracaj na element przeznaczone do podnoszenia, niewłaściwie konserwowane mogą być przyczyną poważnego wypadku. Prace konserwujące rozpocznij dopiero po całkowitym ostygnięciu maszyny. Tłumik rozgrzewa się podczas pracy do wysokiej temperatury i stanowi zagrożenie poparzeniem. Silnik, olej silnikowy oraz wibrator również rozgrzewają się. Uważaj aby się nie poparzyć. 	
UWAGA 	<ul style="list-style-type: none"> ● Przed czynnościami kontrolującymi czy regulacyjnymi upewnij się, że silnik jest wyłączony. Jeśli zostaniesz pochwycony przez ruchome elementy silnika, możesz doznać poważnych obrażeń. ● Po serwisowaniu / konserwacji sprawdź poprawność zamontowania wszystkich elementów. Szczególną uwagę zwróć na śruby i nakrętki.. ● Jeśli musisz dokonać demontażu jakiegokolwiek elementu urządzenia, stosuj się do procedur z instrukcji serwisowej i zachowuj standardy bezpiecznej pracy. 	

4.9. Umieszczenie naklejek

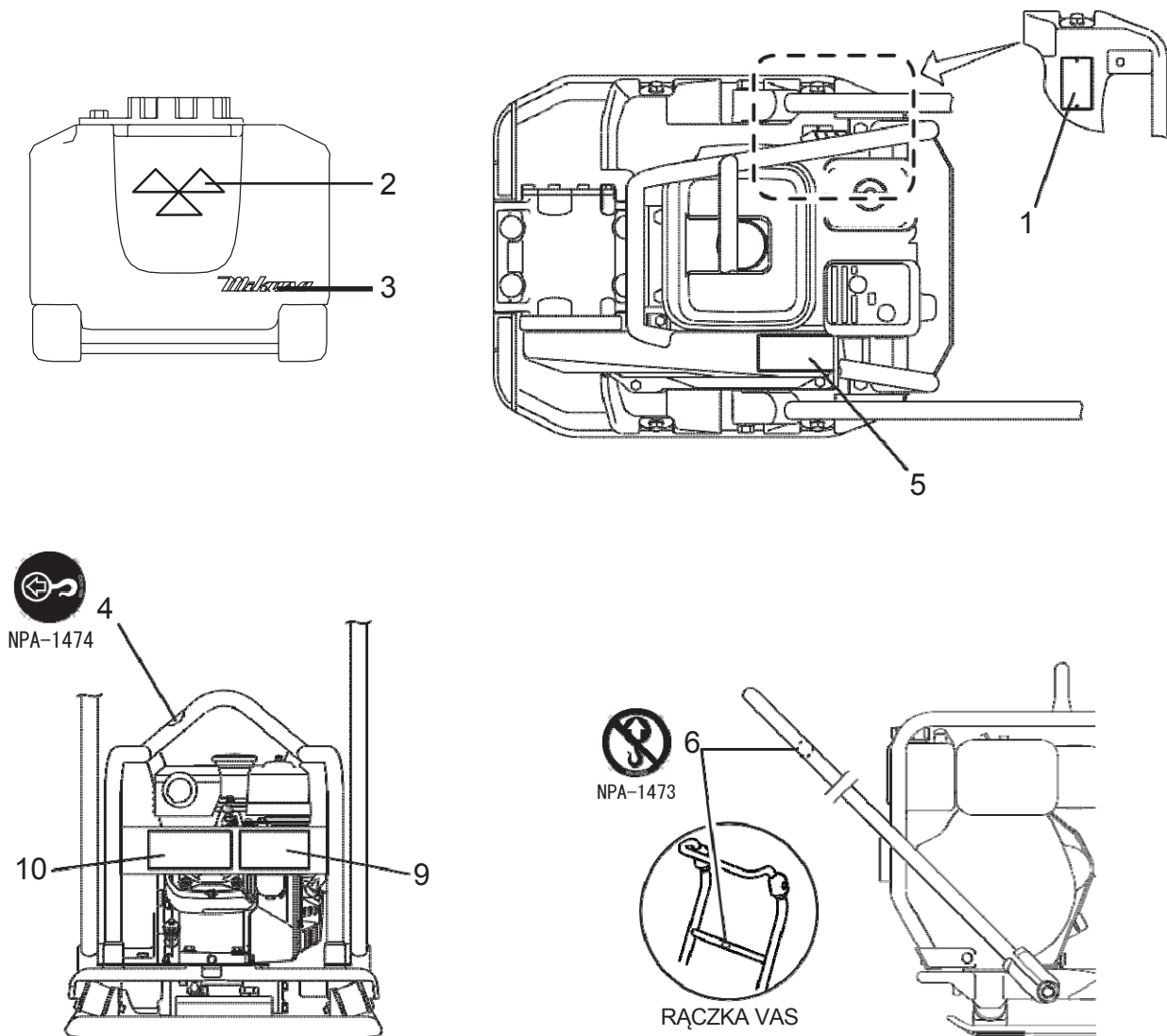







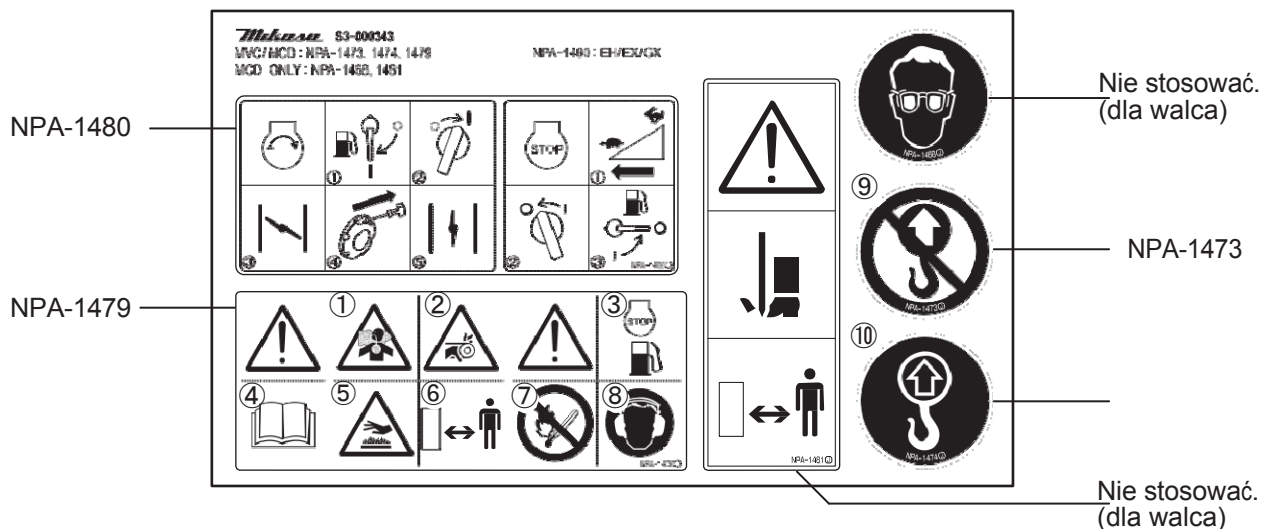

Lp.	Nr CZĘŚCI	NAZWA CZĘŚCI	ILOŚĆ	Nr NAKLEJKI	UWAGI
1	————	TABLICZKA, NR. SERYJNY, MVC-T90R	1	NPAV-1730	MVC-T90R
1	————	TABLICZKA, NR. SERYJNY, MVC-T90H	1	NPAV-1731	MVC-T90H
2	9201-01410	NAKLEJKA, ZNAK MIKASA 120X60	1	NP-141	ZBIORNIK WODY
3	9201-05070	NAKLEJKA, ZNAK MIKASA 125MM	1	NP-507	ZBIORNIK WODY
4	9209-00090	NAKLEJKA, POZYCJA PODNOSZENIA	1	NPA-1474	
5	9209-00090	NAKLEJKA, IKONY OSTRZEGAWCZE	1	NPA-1479	Naklejki ostrzegawcze
6	9209-00090	NAKLEJKA, NIE PODNOSIĆ	1	NPA-1473	
9	9209-00090	NAKLEJKA, OBSŁUGA SILNIKA/GS	1	NPA-1480	Uruchomienie i zatrzymanie
10	9202-08450	NAKLEJKA, POZYCJA PODNOSZENIA	1	NPA-845	

4.10. Opis symboli użytych na naklejkach ostrzegawczych

P/N 9209-00090 DECAL, SET /MVC, MCD /EXP,EU (NPA-1479, 1473, 1474)



- | | |
|--|---|
| <p>①  Niebezpieczeństwo: trujące gazy.
Spaliny zawierają trujący tlenek węgla.
Nie uruchamiaj maszyny w słabo wentylowanych pomieszczeniach.</p> <p>②  Uważaj na element obrotowe.
Uważaj aby podczas pracy maszyny palce lub inne części ciała, ubranie itp. nie weszły w kontakt z el. ruchomymi jak pasek klinowy czy sprzęgło.</p> <p>③  Zagrożenia podczas tankowania.
Nie tankuj jeśli silnik pracuje lub jest jeszcze gorący.</p> <p>④  Uważnie przeczytaj instrukcję.
Przed rozpoczęciem pracy zapoznaj się uważnie z Instrukcją obsługi i upewnij się, że wiesz jak sterować maszyną.</p> <p>⑤  Uważaj na poparzenia.
Możesz zostać poparzony jeśli dotkniesz gorących elementów (silnika, tłumika) podczas pracy lub bezpośrednio po.</p> | <p>⑥  Nie zbliżaj się do źródła zagrożenia.
Podczas pracy uważaj aby nie zbliżyć się do gorących elementów lub elementów wirujących.</p> <p>⑦  Zagrożenie pożarem
Przed tankowaniem zatrzymaj silnik. Pożar może się pojawić otwarty ogień znajdzie się zbyt blisko wlewu paliwa.</p> <p>⑧  Zagrożenie uszkodzenia słuchu spowodowane hałasem
Zawsze noś ochronniki słuchu podczas pracy.</p> <p>⑨  Zakaz podnoszenia za rączkę.
Ze względu na ryzyko upadku, nie podnosz maszyny za rączkę operatora.</p> <p>⑩  Nie wchodź pod poniesioną maszynę.
Do podnoszenia maszyny używaj tylko elementu do tego przeznaczonego.</p> |
|--|---|

Uruchomienie i zatrzymanie

P/N 9209-00090 DECAL, SET /MVC, MCD /EXP, EU (NPA-1480 : MVC-98D wyłączona.)

START

- ① Otwórz zawór paliwa
- ② Przesław wł. zapłonu do pozycji "I"(ON)
- ③ Zamknij zawór ssania
- ④ Pociągnij linkę ręcznego rozrusznika
- ⑤ Otwórz zawór ssania

STOP

- ① Przesław dźwigenkę przepustnicy całkowicie do pozycji "O"(OFF)
- ② Po wystygnięciu, przesław włącznik zapłonu do pozycji "O"(OFF)
- ③ Zamknij zawór paliwa

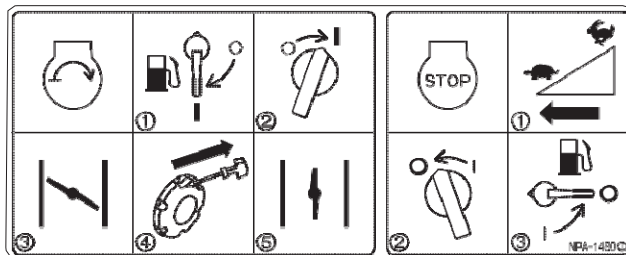

5. Dane techniczne

5.1 Zagęszczarki

Model		MVC-T90R	MVC-T90H	MVC-T100D
Model silnika		Robin EY20-3D	Honda GX160	Yanmar L48N
Długość całkowita	mm	1100 (1050)	1100 (1050)	1100 (1050)
Szerokość całkowita	mm	500	500	500
Wysokość całkowita	mm	825(950)	825(950)	825(950)
Rozmiar płyty (szer x dł)	mm	500 x 525	500 x 525	500 x 525
Ciężar				
Bez zbiornika wody	kg	92	91 (VAS:94)	103 (VAS:106)
Ze zbiornikiem wody	kg	102	101 (VAS:104)	113 (VAS:116)
Prędkość posuwu	m/min	25	25	25
Częstotliwość wibracji	Hz(vpm)	100(6000)	100(6000)	100(6000)
Siła odśrodkowa	kN(kgf)	15.0(1530)	15.0(1530)	15.0(1530)
Olej w wibratorze		SAE 10W-30	SAE 10W-30	SAE 10W-30
Pojemność oleju w wibratorze	cm ³	200	200	200
Poj. zbiornika na wodę	litry	13	13	13
Pasek klinowy		RPF3330	RPF3330	RPF3380

※¹ VAS = Vibration Absorbing System

※² In case the above models equipped with folding cart, add 4kg to each operating weight.

5.2 Silnika

Producent		Robin	Honda	Yanmar
Model		EY20-3D (benzyna)	GX160 (benzyna)	L48N (diesel)
Moc maksymalna		3.7kw(5.0PS) / 4000min ⁻¹	3.6kw(4.9PS) / 3600min ⁻¹	3.5kw(4.7PS) / 3600min ⁻¹
Zbiornik paliwa	litry	3.8	3.1	2.4
Poj. oleju	cm ³	600	630	800
Rozrusznik		Ręczny	Ręczny	Ręczny
Fabryczne obroty	obr/min	3600	3600	3600

(Dane techniczne mogą ulec zmianie bez wcześniejszego powiadomienia)

6. Wygląd

6.1. Wymiary zewnętrzne

* Ilustracje pokazują model "MVC-T90R"

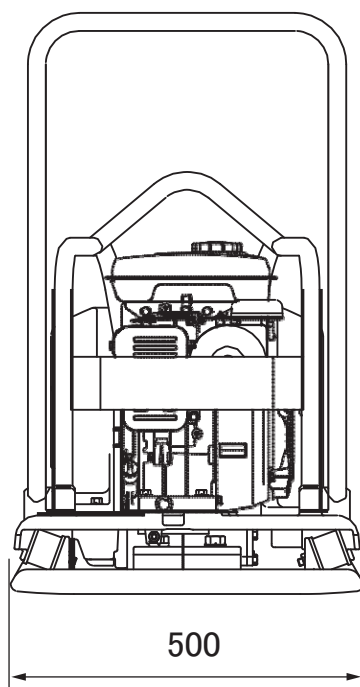
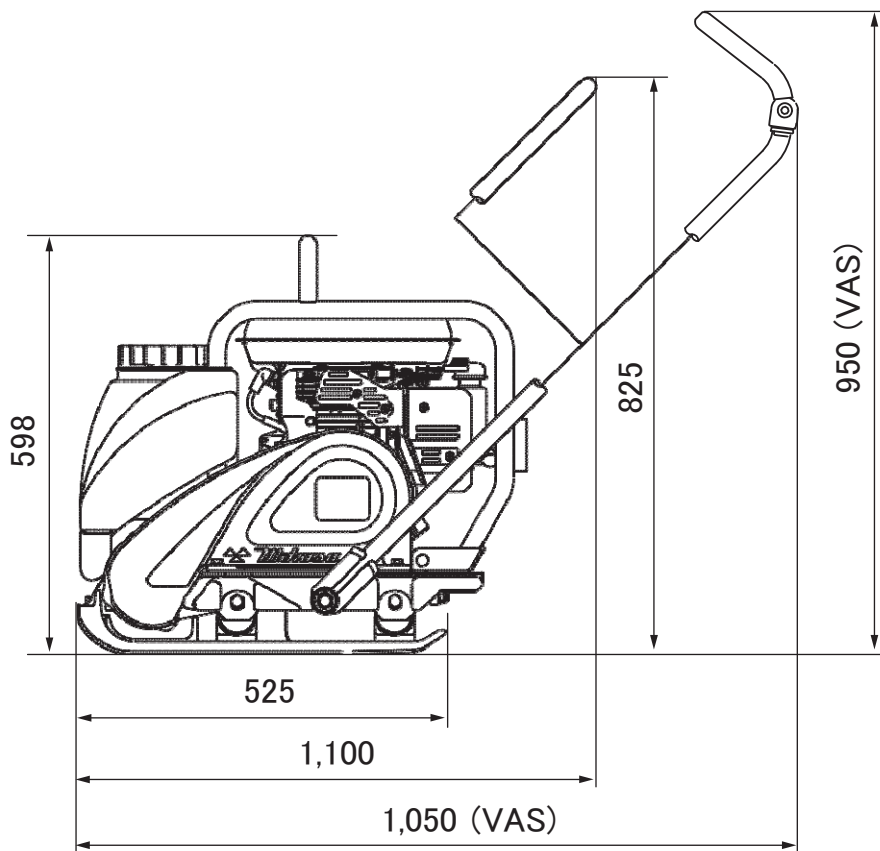

- VAS = Vibration Absorbing System
- Wymiary mogą ulec zmianie bez wcześniejszego powiadomienia.

6.2. Nazwy i układ elementów sterujących

1. Korek wlewu wody
2. Korek wlewu paliwa
3. Uchwyt transportowy
4. Rączka operatora
5. Silnik benzynowy
6. Osłona paska
7. Płyta wibracyjna
8. Wibrator
9. Przewód wodny (Spryskiwacz)
10. Zawór odcięcia wody
11. Zbiornik na wodę
12. Zbiornik paliwa
13. Włącznik zapłonu
14. Rozrusznik (linka)
15. Filtr powietrza
16. Świeca zapłonowa
17. Tłumik
18. Rączka startera
19. Dźwignia przepustnicy gazu
20. Zawór paliwa
21. Dźwignienka ssania

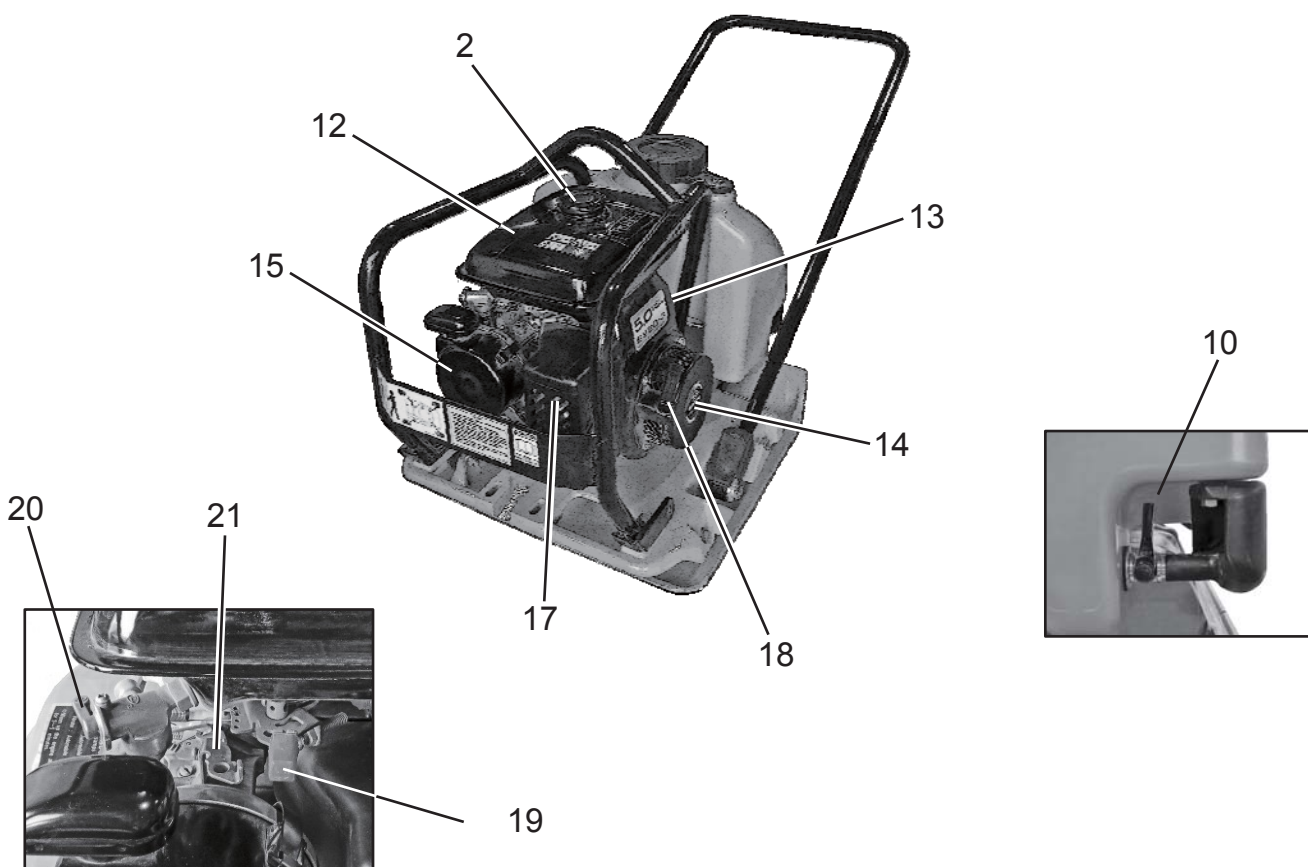
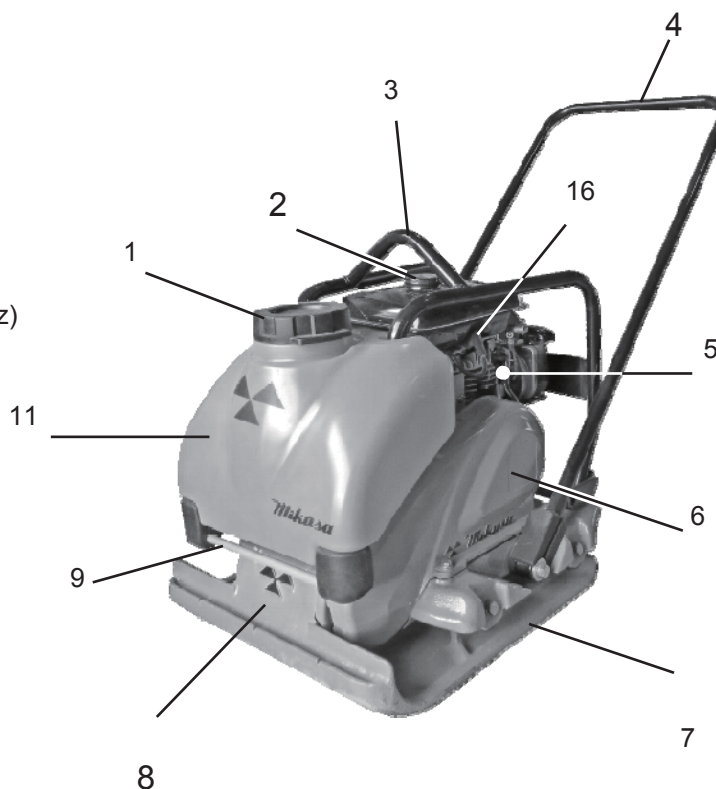

* Pokazany model to "MVC-T90R"

7. Kontrola przed uruchomieniem

NIEBEZPIECZEŃSTWO

Sprawdzenie wykonuj przy wyłączonym silniku. Pochwycenie przez elementy ruchome może być przyczyną poważnych obrażeń. Kontrolę przeprowadzaj po ustawieniu maszyny na równym podłożu i upewnieniu się, że jest ona stabilna.

★ Przed rozpoczęciem pracy zapoznaj się z rozdziałem "Regularne Przeglądy i Regulacje" na stronie 16.

- 1 Oczyszczyć wszystkie elementy urządzenia z brudu i kurzu. Zwróć szczególną uwagę na spodnią stronę płyty zagęszczającej, wlot powietrza do silnika, gaźnik oraz filtr powietrza.
- 2 Sprawdź czy żadna śruba nie jest poluzowana. Wibracje mogą powodować poluzowywanie się śrub, które może doprowadzić do niespodziewanego wypadku lub uszkodzenia.
- 3 Sprawdź uchwyt transportowy, osłonę paska klinowego oraz amortyzatory, a także działanie dźwigni przepustnicy gazu oraz ciągną przepustnicy.
- 4 Sprawdź napięcie paska klinowego. Pasek powinien uginać się ok. 10 – 15mm w momencie mocnego ściśnięcia placami w połowie odległości między osiami. Jeśli pasek będzie zbyt luźny, moc nie będzie prawidłowo przekazywana, co spowoduje redukcję siły zagęszczania i skróci żywotność paska klinowego.
- 5 Sprawdź czy nie ma wycieku z pompy hydraulicznej i przewodów.

Rodzaj: olej do silników diesel, klasa CC lub wyższa;
olej do silników benzynowych, klasa SE lub wyższa

Lepkość: SAE No. 30 przy 20°C lub wyższa (lato)
SAE10W-30

Temperatura	Olej
Powyżej 25°C	SAE#30
10 ~ 25 °C	SAE#30, #20
10 ~ 0 °C	SAE#20
Poniżej 0 °C	SAE#10

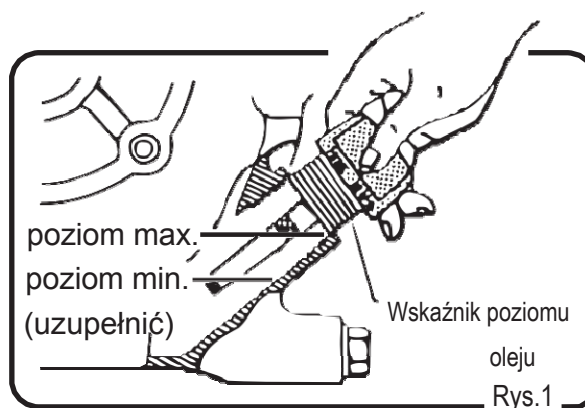

- 6 Ustaw maszynę na równym podłożu, wykręć korek wskaźnika poziomu oleju w wibratorze. Sprawdź czy poziom oleju jest odpowiedni. Stosuj olej silnikowy SAE10W-30 lub olej smarowy.
Zalecana ilość oleju: 200cm³.
Wykręć korek oleju w wibratorze i sprawdź poziom oleju. Upewnij się, że poziom oleju jest odpowiedni (do otworu kontrolnego). Co miesiąc lub co 200 godzin pracy, wymień olej. (Rys.2)

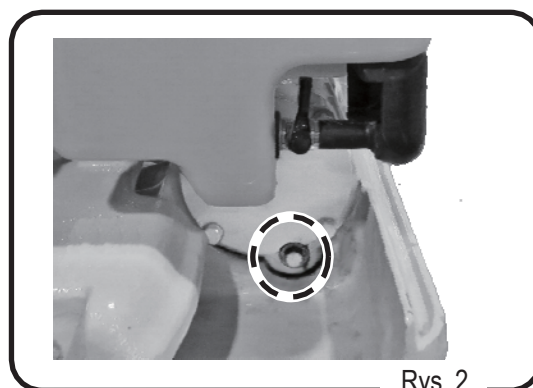

Rys. 2

- 7 Do silnika stosuj zwykłą benzynę samochodową lub olej napędowy. Podczas tankowania upewnij się, że użyty jest filtr paliwa.

⚠ NIEBEZPIECZEŃSTWO

Nigdy nie tankuj urządzenia z pracującym silnikiem. Zachodzi ryzyko pożaru.

⚠ NIEBEZPIECZEŃSTWO

Nigdy nie pal i nie dopuszczaj otwartego ognia w pobliżu tankowanej maszyny. Może dojść do poważnych poparzeń i pożaru.

⚠ NIEBEZPIECZEŃSTWO

Do tankowania wybierz miejsce wolne od substancji łatwopalnych. Uważaj aby nie rozlewać paliwa. Jeśli jednak dojdzie do rozlania paliwa, wytrzyj dokładnie to co uległo rozlaniu.

- 8 Wlej wodę do zbiornika.

Uwaga: Do zbiornika wlewaj wyłącznie wodę. Jeśli wlejesz inną ciecz niż wodę, elementy gumowe, uszczelki, itp. Mogą ulec uszkodzeniu lub spuchnięciu, co może doprowadzić do wycieku lub uszkodzenia.

Zbiornik wody może zostać zdjęty poprzez pociągnięcie go do góry. Podczas ponownego montażu zbiornika, włóż ostrożnie zaczep w wyżłobienie w zbiorniku. Ilość rozpryskiwanej wody może być regulowana zaworem.



8. Praca

8.1. Uruchomienie

NIEBEZPIECZEŃSTWO

Spaliny zawierają tlenek węgla i stwarzają zagrożenie zatruciem.
Nie uruchamiaj maszyny w przestrzeni o słabej wentylacji.

Silnik benzynowy

- 1 Otwórz zawór paliwa. (Rys.3-1,3-2)

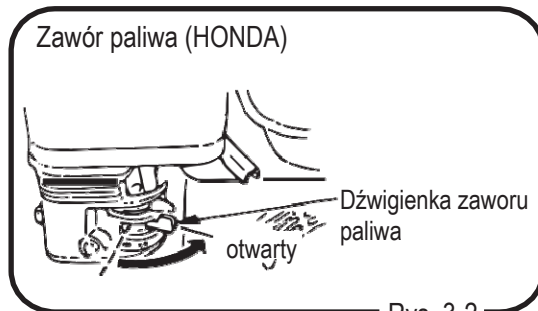
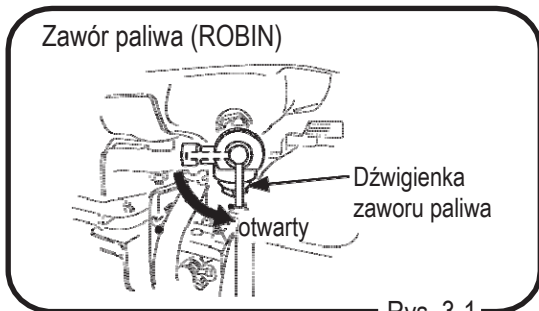

- 2 Przesław włącznik zapłonu do pozycji "ON (I)".
(Rys.4)

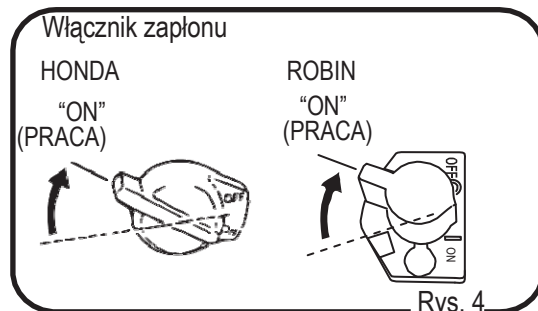

- 3 Otwórz w połowie przepustnicę gazu. (Rys.5-1,5-2)

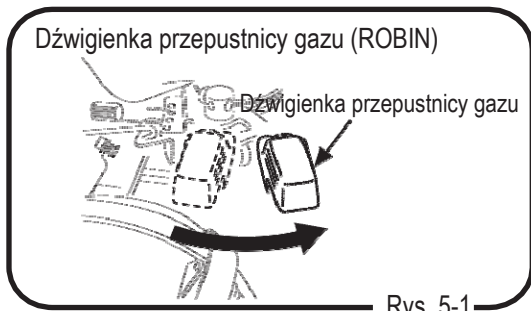

Jeśli temperatura zewnętrzna jest niska lub masz problem z uruchomieniem silnika, przestaw dźwignkę ssania w ustawienie "Start". (Rys. 6-1,6-2)

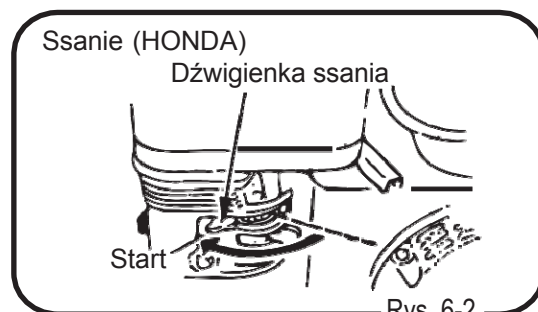
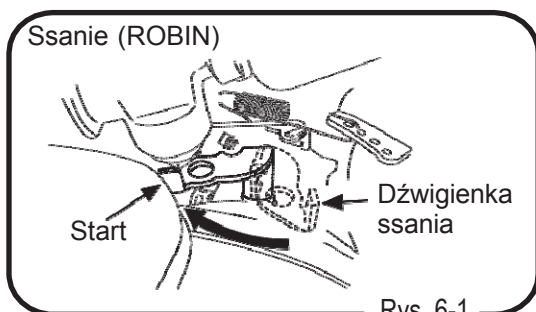

- 4 Złap rączkę startera ręcznego. Gdy delikatnie pociągniesz linkę, poczujesz opór. Następnie pociągnij energicznie. Uważaj aby nie szarpnąć zbyt mocno – linka może się urwać lub rozwinąć. (Rys.7)

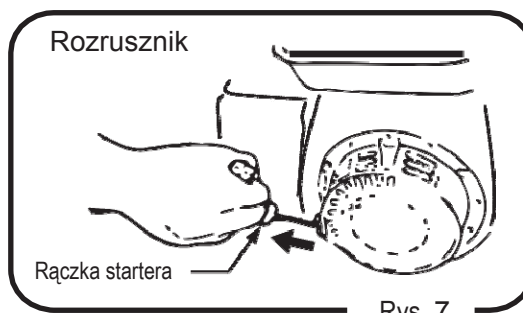

Rys. 7

- 5 Gdy silnik zacznie pracować, natychmiast przestaw dźwigenkę przepustnicy gazu do pozycji wolnych obrotów. Po usłyszeniu kilka głośnych dźwięków wybuchu, stopniowo przestawiaj dźwigenkę ssania aż będzie całkowicie w pozycji otwartej. (Rys.8-1,8-2)

Po uruchomieniu silnika, rozgrzewaj go na wolnych obrotach przez 2 do 5 minut. Jest to szczególnie ważne przy niskich temperaturach zewnętrznych. Podczas rozgrzewania, zwracaj uwagę na ewentualne anomalie lub wycieki paliwa.

Uwaga: Jeśli pozostawisz przepustnicę gazu "na wpół otwartą", sprzęgło odśrodkowe będzie się cały czas ślizgać. Może to doprowadzić do uszkodzenia sprzęgła, a pozanormalne wibracje maszyny mogą doprowadzić do wystąpienia niebezpiecznych sytuacji. Dlatego też od razu po uruchomieniu silnika, przestaw dźwigenkę przepustnicy gazu do pozycji wolnych obrotów.

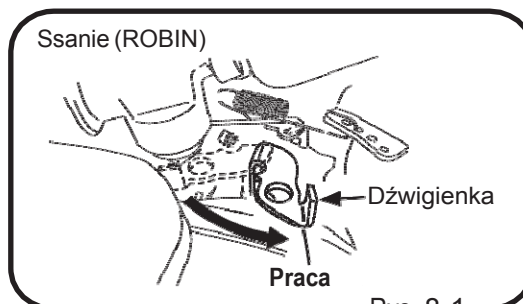

Rys. 8-1

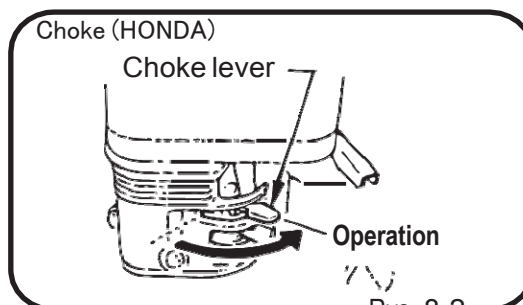

Rys. 8-2

Silnik diesel

- 1 Otwórz zawór paliwa. (Rys. 10)

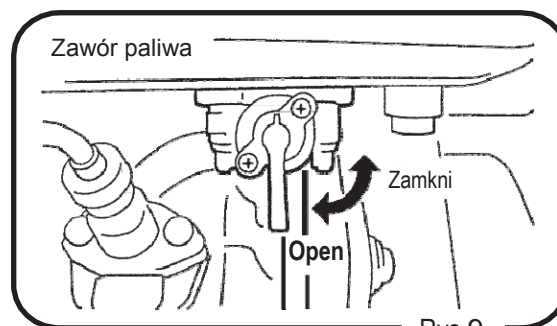

Rys.9

- 2 Przetaw dźwigenkę przepustnicy gazu o ok. 30° do pozycji obrotów jałowych. (Rys.11)

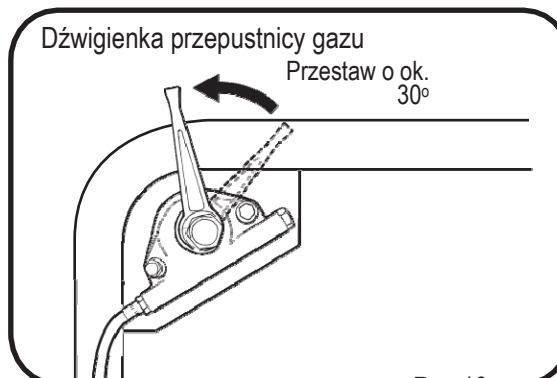

Rys.10

Silnik diesel

3 Uruchom silnik w podany poniżej sposób. Pociągnij rączkę linki startera ręcznego.(Rys11,12,13,14)

- 1 Pociągnij za rączkę aż wyczujesz silny opór, a następnie odwiedź linkę do pozycji wyjściowej.
- 2 Przetaw w dół dźwigenkę dekompresora.
Powróci automatycznie do pozycji wyjściowej po pociągnięciu za linkę startera.
- 3 Pociągnij linkę startera energicznie trzymając rączkę linki w obu rękach.
(Patrz ilustracje obok i poniżej.)

UWAGA

Nie puszczaj gwałtownie rączki startera.
Odwiedź ją delikatnie do pozycji wyjściowej aby uniknąć uszkodzenia startera.

OSTRZEŻENIE

Nigdy nie używaj żadnych środków wspomagających uruchomienie silnika w niskich temperaturach jak benzyna czy inne lotne ciecze.

Może to doprowadzić do uszkodzenia silnika.

- 4 Po uruchomieniu silnika, pozwól mu się rozgrzać przez 2-5 minut na wolnych obrotach. Jest to szczególnie ważne przy niskich temperaturach zewnętrznych. Podczas rozgrzewania silnika zwróć uwagę czy nie występują jakieś nieprawidłowości, np. wycieki paliwa.

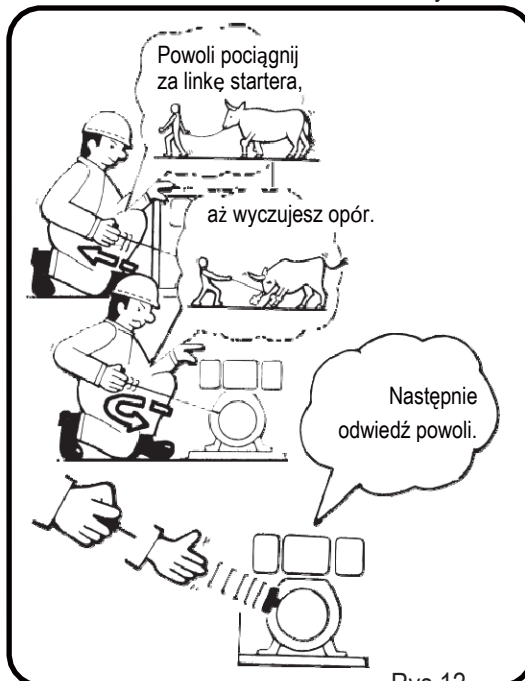
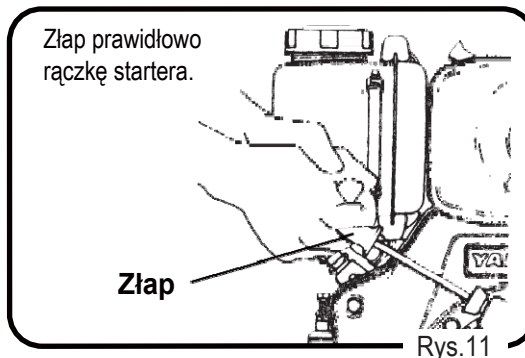

8.2 Praca

1. Gdy dźwignia przepustnicy gazu zostanie otwarta nagle, maszyna zacznie wibrować i poruszać się do przodu. Jeśli będziesz przestawiał ją powoli, sprzęgło będzie się ślizgać. Tak więc regulacja prędkości powinna być wykonywana szybko i pewnie, bez wahania.
(Rys.15-1,15-2,15-3)

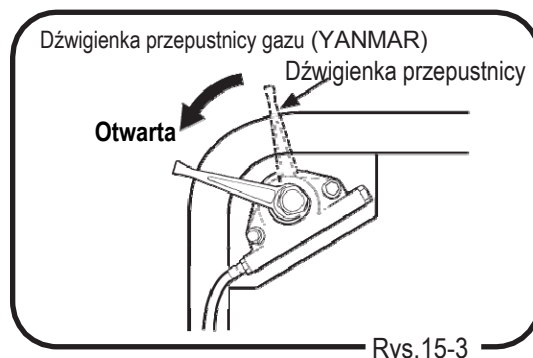
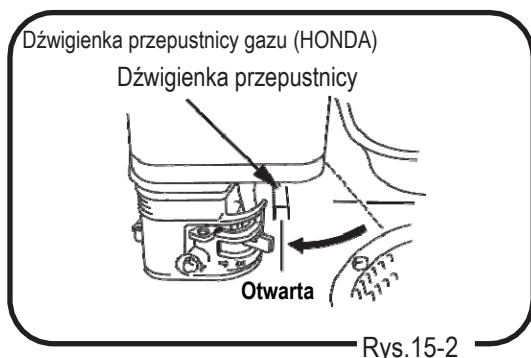
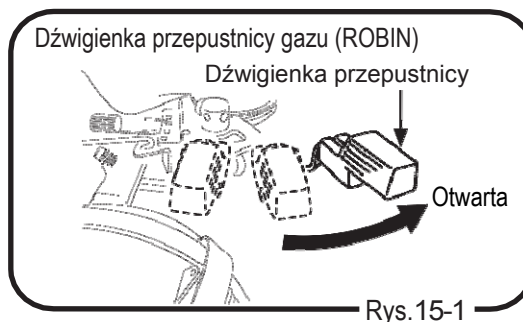

2. Gdy maszyna pracuje na spoistym podłożu, płyta wibracyjna ma problemy z poruszaniem się i prędkość posuwu spada. Sprawdź czy glina nie przywarła do spodniej części płyty zagęszczającej. Zagęszczarka nie dysponuje efektywną siłą zagęszczania na gruntach gliniastych lub o dużej zawartości wody. Jeśli musisz zagęścić taki właśnie grunt, użyj innej maszyny, np. ubijaka lub osusz grunt.
3. Jeśli podczas pracy potrzebujesz wykorzystać spryskiwacz – otwórz zawór zbiornika wody.
4. Jeśli kończysz pracę, energicznie przestaw dźwignię przepustnicy gazu do pozycji zamkniętej.

9. Zatrzymanie zagęszczarki

- 1 Jeśli kończysz pracę i chcesz zatrzymać silnik, przestaw dźwigienkę przepustnicy gazu do pozycji wolnych obrotów, niech silnik popracuje na wolnych obrotach 3-5 minut. Gdy temperatura silnika spadnie, zatrzymaj silnik.

UWAGA

Jeśli silnik jest zatrzymywany przed wystygnięciem, może dojść m.in. do spalenia filmu olejowego na wew. ścianie cylindra, prowadząc do szybszego zużycia silnika lub niespodziewanego uszkodzenia.

Silnik benzynowy

- 1 Przystaw włącznik zapłonu do pozycji OFF, silnik zatrzyma się. (Rys. 16)

Silnik diesel

- 1 Przystaw dźwigienkę przepustnicy gazu do pozycji stop aby zatrzymać urządzenie.

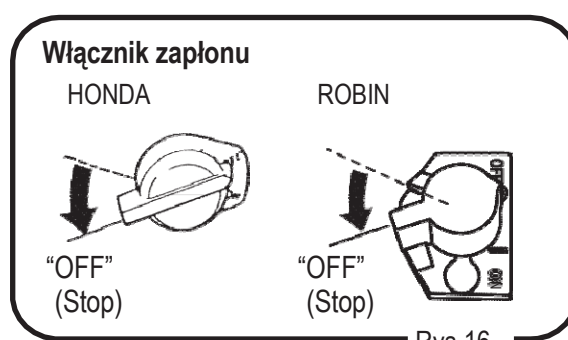

Rys.16

- 2 Zamknij zawór paliwa. (Rys. 17-1,17-2,17-3)

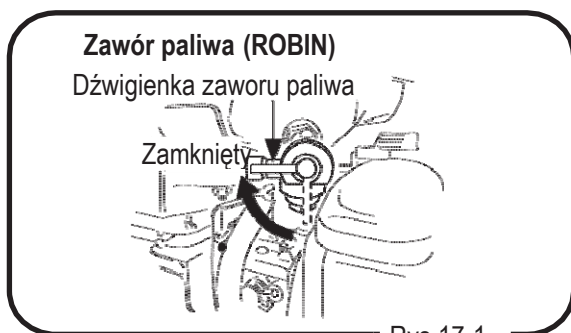

Rys.17-1

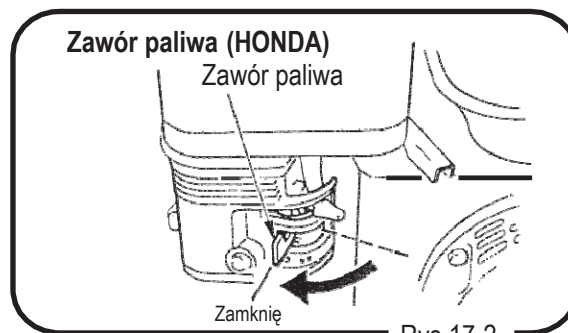

Rys.17-2

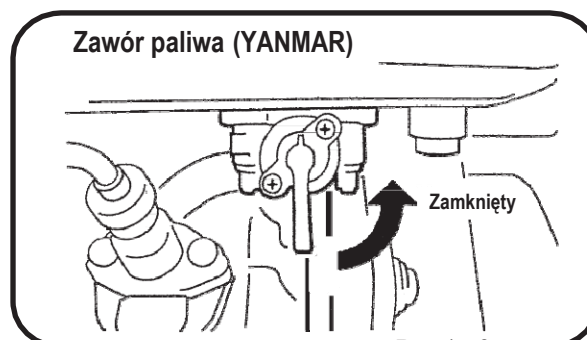

Rys.17-3

- 3 Jeśli podczas pracy używałeś spryskiwacza, zamknij zawór wody na zbiorniku wody.

10. Transport



- Upewnij się, że rama maszyny oraz amortyzatory nie są popękane, a śruby nie są poluzowane lub wykręcone.
- Zawsze zatrzymuj silnik na czas transportu.
- Używaj odpowiednio mocnej linki, która nie nosi śladów deformacji.
- Powoli podnoś maszynę, bez szarpania. Nie pozwól ludziom lub zwierzętom przechodzić pod podnoszoną maszyną.
- Ze względów bezpieczeństwa, nie podnoś urządzenia wyżej niż to konieczne.

10.1. Załadunek i rozładunek

Załadunek i rozładunek za pomocą dźwigu może wykonywać wyłącznie operator posiadający odpowiednie uprawnienia.

- 1 Do załadunku i rozładunku używaj dźwigu.
- 2 Zapewnij osobę, która będzie nadzorowała załadunek i rozładunek urządzenia, pracując stosuj się do jej instrukcji.
- 3 Podnosząc maszynę zawsze używaj uchwyty na ramie do tego przeznaczonego. (Rys. 12)
Nigdy nie podnoś maszyny za uchwyt na ręczce operatora.

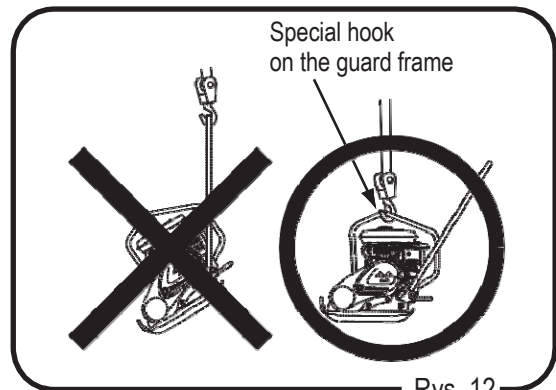

Rys. 12

10.2. Zalecenia dotyczące transportu



- Zawsze transportuj maszynę z wyłączonym silnikiem.
- Przed transportowaniem zawsze zlej paliwo z urządzenia.
- Na czas transport zabezpiecz urządzenie przed przesunięciem lub upadkiem.

11. Przechowywanie

- 1 Umyj urządzenie wodą by usunąć kurz i brud z wszystkich elementów maszyny.
- 2 Przechowuj maszynę w suchym pomieszczeniu, z dala od bezpośrednich promieni słonecznych, po uprzednim okryciu urządzenia plandeką ograniczającą osiadanie kurzu.
(Magazynowanie przez długi okres czasu)
- 3 Zlej paliwo ze zbiornika, przewodów paliwowych oraz gaźnika.
- 4 Uzupełnij / wymień olej. Wykręć świecę zapłonową, wlej do cylindra kilka kropel świeżego oleju silnikowego, pociągnij lekko za linkę rozrusznika, aby dokładnie rozprowadzić olej wewnątrz cylindra.
- 5 Dokładnie osłoń wloty powietrza do filtra powietrza i tłumika oraz wylot spalin.
- 6 Nie pozostawiaj maszyny na zewnątrz. Magazynuj ją wewnątrz.
- 7 Nie pozostawiaj maszyny leżącej na boku (lub na plecach).

12. Przeglądy okresowe i regulacje

12.1. Tabela przeglądów i kontroli

Częstotliwość	Elementy	Czynności	Płyny
Przed każdym uruchomieniem	Wygląd	Uszkodzenia, deformacje	
	Zbiornik paliwa	Przeciek	
	System paliwowy	Przeciek	
	Olej silnikowy	Przeciek, poziom, zabrudzenie	Olej silnikowy
	Amortyzatory	Popękanie, uszkodzenie, zużycie	
	Olej w wibratorze	Przeciek	Olej silnikowy
	Wkład filtra powietrza	Zapylenie, zniekształcenie	
	Rama	połamanie, uszkodzenie, poluzowane lub brakujące śruby i nakrętki	
	Śruby i nakrętki	Poluzowanie, zagubienie	
Co 20 godzin	Olej silnikowy	Wymiana tylko po pierwszych 20 godz.	Olej silnikowy
	Filtr oleju silnikowego (diesel)	Wymiana tylko po pierwszych 20 godz.	
Co 100 godzin	Olej silnikowy	Wymiana	Olej silnikowy
	Filtr oleju silnikowego	Umycie	
	Olej w wibratorze	Przeciek, poziom, zabrudzenie	Olej silnikowy
Co 200 godzin	Pasek klinowy wibratora	Uszkodzenie, napięcie	
	Sprzęgło	Zabrudzenie, uszkodzenie, zużycie	
	Śruba silnika	Zużycie, deformacja,	
Co 300 godzin	Olej w wibratorze	Wymiana	Olej silnikowy
	Filtr paliwa	Wymiana	
	Filtr oleju silnikowego (diesel)	Wymiana	
Co 2 lata	Przewody paliwowe	Wymiana	
W razie potrzeby	Wkład filtra powietrza	Wymiana	

Szczegóły kontroli i konserwacji silnika znajdują się w osobnej instrukcji obsługi silnika.

Uwaga:

Powyższa tabela wskazuje częstotliwość kontroli przy używaniu maszyny w warunkach standardowych..

Częstotliwość kontroli może się różnić w zależności od warunków w jakich pracuje maszyna.

W celu sprawdzenia dokręcenia / luzu śrub i nakrętek patrz tabela poniżej.

Lista wartości momentów dokręcenia śrub (jednostka: kgf-cm, 1kgf-cm=9.80665N-cm)

		Średnica gwintu							
		6mm	8mm	10mm	12mm	14mm	16mm	18mm	20mm
Materiał	4T(SS41)	70	150	300	500	750	1,100	1,400	2,000
	6-8T(S45C)	100	250	500	800	1,300	2,000	2,700	3,800
	11T(SCM3)	150	400	800	1,200	2,000	2,900	4,200	5,600
	Aluminiowe śruby.	100	300~350	650~700	(Wszystkie śruby w urządzeniu mają prawy gwint.)				

12.2. Wymiana oleju silnikowego

Wykonaj pierwszą wymianę oleju po 20 godzinach pracy, następnie wymieniaj olej co 100 motogodzin.

12.3. Czyszczenie filtra powietrza

Kiedy wkład filtra powietrza ulega zabrudzeniu, silnik nie startuje płynnie i nie można osiągnąć wystarczającej mocy wyjściowej. Będzie to miało wpływ na działanie urządzenia i na znaczące skrócenie żywotności silnika. Nie zaniedbuj czyszczenia filtra powietrza. (Szczegółowe informacje znajdują się w osobnej instrukcji obsługi silnika.) Jeśli wkładu nie można doczyścić, wymień go na nowy.

12.4. Sprawdzenie/wymiana paska i sprzęgła

1 Sprawdzenie paska

Co 200 godzin, zdejmij górną część osłony paska aby sprawdzić jego napięcie. Pasek powinien ugiąć się ok. 10-15 mm mocno naciśnięty palcem w połowie odległości między wałkami.

2 Sprawdzenie sprzęgła

Podczas kontroli paska sprawdzaj także sprzęgło. Wzrokowo sprawdź stan zużycia okładziny sprzęgła. Zużycie okładziny sprzęgła można sprawdzić podczas pracy. Zużycie okładziny skutkuje słabym przekazywaniem mocy spowodowanym ślizganiem się paska

Sprawdź również zużycie lub uszkodzenie wyłobienia na pasek klinowy, oczyść go dokładnie.

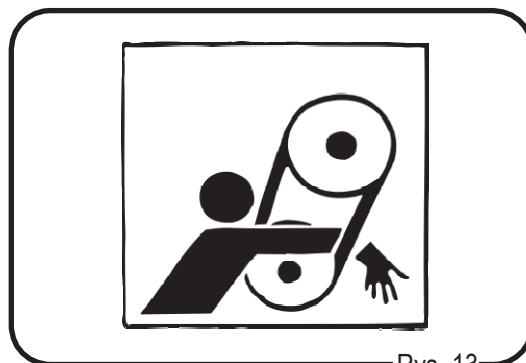

Rys. 13

 **UWAGA**

Zawsze zatrzymuj silnik przed wykonywaniem jakiegokolwiek kontroli czy regulacji. Pochwycenie przez element ruchome maszyny może spowodować poważne obrażenia.

 **UWAGA**

Jeśli wibracje staną się słabsze podczas pracy lub jeśli w ogóle nie ma wibracji mimo, że silnik pracuje normalnie, natychmiast sprawdź pasek oraz sprzęgło, nawet jeśli nie wskazuje na tę czynność tabela kontroli (kontrola co 200 godz.).

12.5. Kontrola i wymiana oleju w wibratorze

Ustaw maszynę na równym podłożu i wykręć śrubę kontroli poziomu oleju wibratora. Sprawdź czy poziom oleju zawiera się w zalecanym przedziale. Śruba kontroli poziomu oleju w wibratorze znajduje się z prawej strony wibratora (po drugiej stronie niż pasek). (Patrz Rys.1 na stronie 10.)

W wibratorze stosuj olej silnikowy #10W-30. Ilość oleju podana jest na stronie 10. Raz w miesiącu lub co 200 motogodzin zlej całkowicie olej z wibratora odkręcając śrubę i przechylając maszynę. Uzupełnij świeżym olejem.

13. Postępowanie w przypadku awarii

1. Silnik benzynowy

(1) Problemy z uruchomieniem

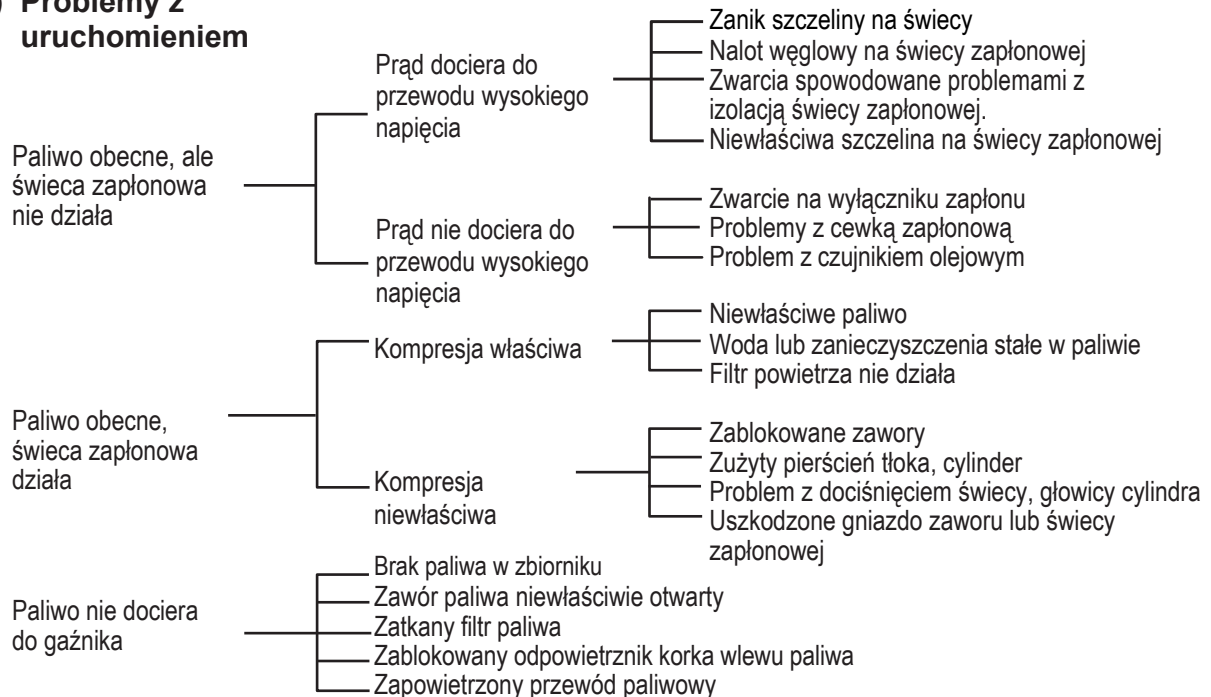

(2) Problemy z pracą



(3) Rozrusznik nie działa poprawnie

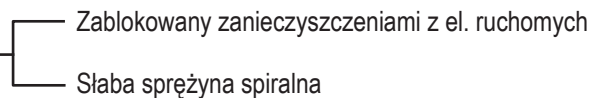

2. Poruszanie się maszyny

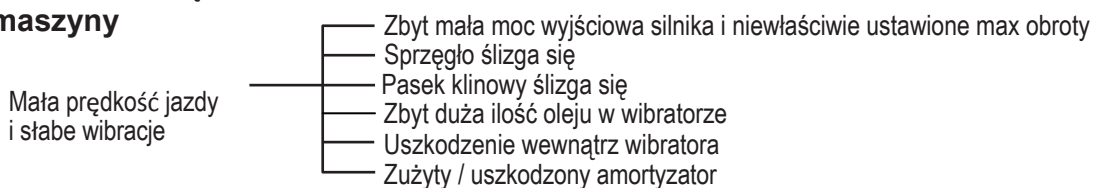



ARIES POWER EQUIPMENT Sp. z o.o. – Wyłączny Dystrybutor w Polsce
ul. Puławska 467, 02-844 Warszawa
www.mikosas.pl



MIKASA SANGYO CO., LTD.

HEAD OFFICE
No.4-3, Sarugakucho 1-chome,
Chiyoda-ku, Tokyo, 101-0064,
Japan

<http://www.mikosas.com>